

DeepSleeper 2-XL DAF LF

Fahrerhausverlängerung + Hochdach für DAF LF45/55



Beschreibung/Serienausstattung:

- Fahrerhausverlängerung und Hochdach aus dickwandigem GFK. Innenauskleidung in hochwertigem Velours.
- Zwei großzügige Schlafplätze (2000 mm x 670 mm Liegefläche) und je 850mm „Kopffreiheit“.
- Untere Liege mit üppigem Stauraum und extra Fach für Standheizung.
- Zwei große Staufächer in der Stirn des Hochdaches.
- Zweifach-Innenbeleuchtung, Spannungswandler und Steckdose.
- Integrierte Seitenflaps (Fender).
- Zusätzlich mit Rauchmelder und Feuerlöscher.
- Gardinensatz für Fahrerhaus.
- Grundeingefärbt in brillantweiß (H3279), Lackierung in anderen Farbtönen optional.
- Montage (inklusive Verstärkung der Fahrerhauslagerung und TÜV-Eintrag) ausschließlich in unserem Betrieb in 49536 Lienen.

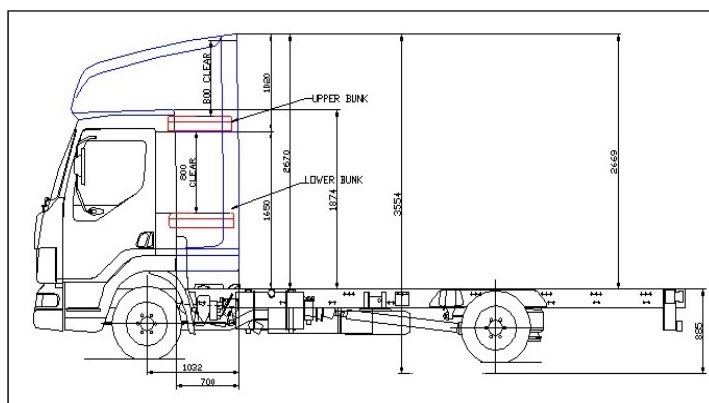

Optionen:

Neben der umfangreichen Serienausstattung bieten wir Ihnen diverse Extras wie Standheizung, Standklimaanlage, Sonnenblende, Zusatzspoiler, diverses Edelstahlzubehör sowie die Lackierung in RAL-/Dupont an.

Maße/Gewicht:

Maße: siehe nebenst. Zeichnung
Gewicht: ca. 265 Kg ohne Zusatzausstattung.

Hatcher
GmbH

Industriestraße 39
D-49536 Lienen

Telefon
+49 (0) 54 83/771 55

Telefax
+49 (0) 54 83/771 56

E-Mail
info@hatcher.de

Internet
www.hatcher.de